

1 MASSE GEMÄSS DER ZEICHNUNGEN IN MM
DIMENSIONS ACCORDING TO THE DRAWINGS IN MM

A	B
C	D
E	F
G	H

2 SPANNKRAFT
CLAMPING FORCE

BITTETRAGENSIEHIERDIEGEWÜNSCHTESPANNKRAFTEIN[KN]:
PLEASE SPECIFY DESIRED CLAMPING FORCE [kN]:

3 SPINDEL AUSFÜHRUNG
SPINDLE VERSION

- STANDARDSPINDEL**
STANDARD SPINDLE
- KRAFTSPINDEL**
POWER SPINDLE
- STANDARDSPINDEL MIT DREHMOMENT VERSTÄRKER**
STANDARD SPINDLE + TORQUE AMPLIFIER

4 AUSFÜHRUNG DES KÖRPERS
VERSION OF THE BODY

- OFFENE AUSFÜHRUNG**
OPEN VERSION
- GESCHLOSSENE AUSFÜHRUNG**
CLOSED VERSION
- GESCHLOSSENE AUSFÜHRUNG MIT SCHMIERUNG FÜR FÜHRUNGEN UND ALLER BEWEGLICHEN BAUTEILE**
CLOSED VERSION WITH LUBRICATION FOR GUIDEWAYS AND DRIVE ELEMENTS

KONTAKTDATEN
CONTACT DETAILS

FIRMENNAME: COMPANY NAME:	TELEFONNUMMER: PHONE NUMBER:
ANSPRECHPARTNER: CONTACT PERSON:	E-MAIL:
ADRESSE: ADDRESS:	

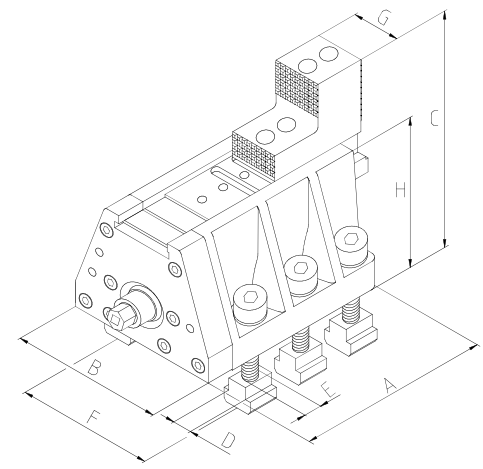
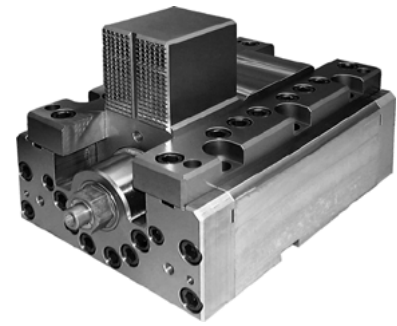

GESCHLOSSENE AUSFÜHRUNG
CLOSED VERSION

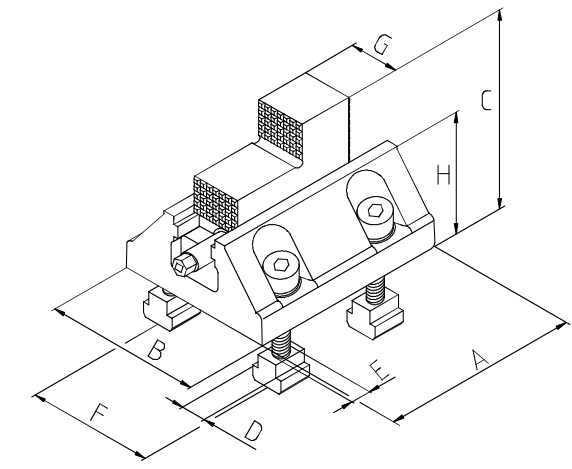

OFFENE AUSFÜHRUNG
OPEN VERSION

ANFRAGEFORMULAR
INQUIRY FORM

- Erhöhte Spannkraft mit bis zu 400kN
- Stahlkörper
- Einsetzbar beim Drehen, Bohren, Reiben und Fräsen von asymmetrischen Werkstücken
- In erster Linie für den Einsatz auf Aufspannplatten konstruiert
- Increased clamping force up to 400kN
- Steel body
- Used in turning, drilling, reaming and milling of irregular shaped workpieces
- Primarily suited for integration with face plates

- EINFACH PER FAX AN:**
SIMPLY FAX TO:
- +49 211 69505933
 - +44 1733 394 675
 - +48 85 743 24 26
 - +39 0542 067523

Für die Druckversion des Angebotsformulars und weitere Informationen besuchen Sie uns bitte auf www.bison-chuck.com
For printable version of the inquiry form and more information please visit www.bison-chuck.com

