

1 **DIMENSIONI BASATE SU DISEGNO IN MM**
DIMENSIONS SELON LES SCHEMAS EN MM

A	B
C	D
E	F
G	H

2 **FORZA DI SERRAGGIO**
FORCE DE SERRAGE

PER FAVORE SPECIFICARE LA FORZA DI SERRAGGIO DESIDERATA [kN]:
S'IL VOUS PLAÎT PRÉCISER FORCE DE SERRAGE SOUHAITÉE [kN]:

3 **VERSIONI DI MANDRINI**
VERSION DE BROCHE

- MANDRINO STANDARD**
BROCHE STANDARD
- MANDRINO AUTOMATICO**
PUISSANCE BROCHE
- STANDARD MANDRINO + COPPIA AMPLIFICATORE**
BROCHE + AMPLIFICATEUR DE MOMENT DE TORSION

4 **VERSIONE DI CORPO**
VERSION DU CORPS

- VERSIONE APERTA**
VERSION OUVERTE
- VERSIONE CHIUSA**
VERSION FERMÉE
- VERSIONE CHIUSA CON LUBRIFICAZIONE PER GUIDE ED ELEMENTI DI TRASMISSIONE**
VERSION FERMÉE AVEC LUBRIFICATION POUR RAILS DE GUIDAGE ET ÉLÉMENTS DE LIAISON

DETAGLI CONTATTI
COORDONNÉES

NOME AZIENDA: RAISON SOCIALE:	TELEFONO: NUMÉRO DE TÉLÉPHONE:
CONTATTO: PERSONNE DE CONTACT:	E-MAIL:
INDIRIZZO: ADRESSE:	

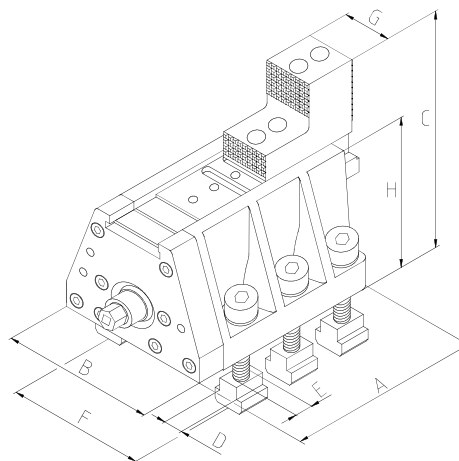
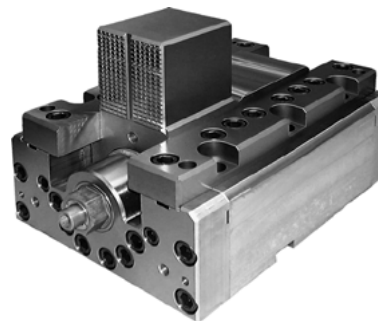

VERSIONE CHIUSA
VERSION FERMÉE

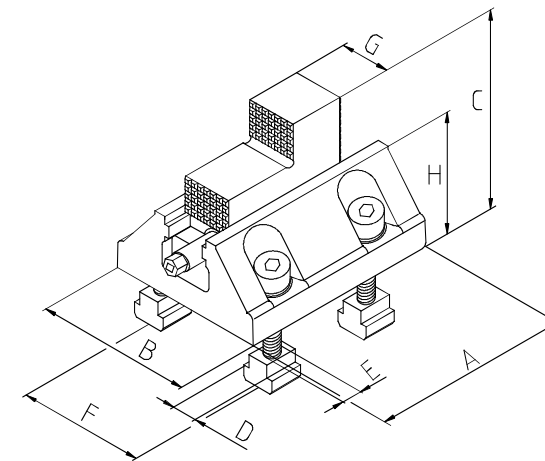

VERSIONE APERTA
VERSION OUVERTE

FORMULARIO DI RICHIESTA
FORMULAIRE DE DEMANDE

- Forza di serraggio aumentato fino a 400 kN
 - Corpo in acciaio
 - Utilizzato in tornitura, foratura, alesatura e fresatura di irregolare pezzi sagomati
 - Principalmente adatto per l'integrazione con piastre di faccia
- Force de serrage augmenté jusqu'à 400 kN
 - Corps en acier
 - Utilisé dans tournage, perçage, alésage et le fraisage de la migration irrégulière pièces à usiner
 - Principalement adapté pour l'intégration avec plaques frontales

**SEMPLICEMENTE
INVIARE UN FAX:**
PAR FAX AU:

- +49 211 69505933
- +44 1733 394 675
- +48 85 743 24 26
- +39 0542 067523

Per la versione stampabile
di il modulo di richiesta e di
più informazioni visitare il
sito www.bison-chuck.com

Pour la version imprimable
de le formulaire de demande et
plus d'informations s'il vous plaît
visitez www.bison-chuck.com

