

1

WYMIARY NA RYSUNKACH W MM
 РАЗМЕРЫ НА ЧЕРТЕЖАХ В MM

A	B
C	D
E	F
G	H

2

SIŁA MOCUJĄCA
 УСИЛИЕ ЗАЖИМА

PROSZĘ PODAĆ POTRZEBNĄ SIŁĘ MOCOWANIA [KN]:
 ПОЖАЛУЙСТА, УКАЖИТЕ НЕОБХОДИМОЙ УСИЛИЕ ЗАЖИМА [KN]:

3

RODZAJ WRZECIONA
 ТИП ШПИНДЕЛЯ

- WRZECIONO STANDARDOWE**
 СТАНДАРТНЫЙ ШПИНДЕЛЬ
- WRZECIONO MECHANICZNE**
 МЕХАНИЧЕСКИЙ ШПИНДЕЛЬ
- WRZECIONO STANDARDOWE + WZMACNIACZ MOMENTU OBROTOWEGO**
 СТАНДАРТНЫЙ ШПИНДЕЛЬ + УСИЛИТЕЛЬ КРУТЯЩЕГО МОМЕНТА

4

RODZAJ KORPUSU
 ТИП КОРПУСА

- WERSJA OTWARTA**
 ОТКРЫТАЯ ВЕРСИЯ
- WERSJA ZAMKNIĘTA**
 ЗАКРЫТАЯ ВЕРСИЯ
- WERSJA ZAMKNIĘTA ZE SMAROWANIEM PROWADNICI I ELEMENTÓW NAPĘDOWYCH**
 ЗАКРЫТАЯ ВЕРСИЯ, НАПРАВЛЯЮЩИЕ И ПРИВОДНЫЕ ЭЛЕМЕНТЫ СО СМАЗКОЙ

DANE KONTAKTOWE
 КОНТАКТНЫЕ ДАННЫЕ

NAZWA FIRMY:
 КОМПАНИЯ:

OSOBA KONTAKTOWA:
 КОНТАКТНОЕ ЛИЦО:

ADRES:
 АДРЕС:

NUMER TELEFONU:
 ТЕЛЕФОН:

E-MAIL:

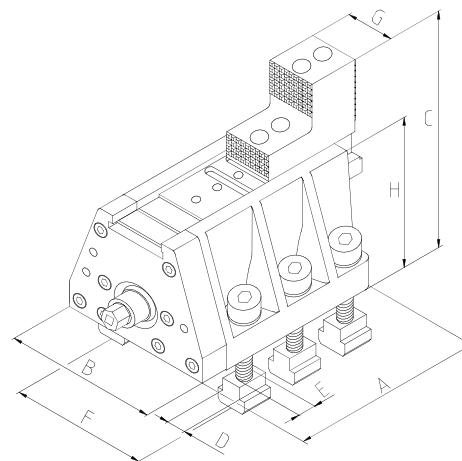
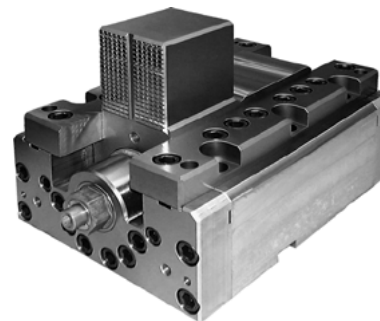



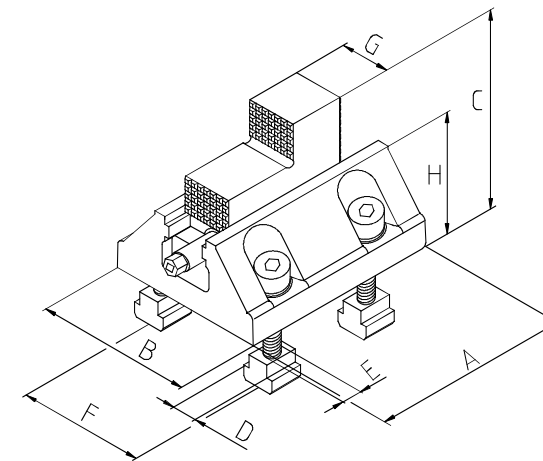

WERSJA ZAMKNIĘTA
 ЗАКРЫТАЯ ВЕРСИЯ



WERSJA OTWARTA
 ОТКРЫТАЯ ВЕРСИЯ

FORMULARZ ZAPYTANIA
 ФОРМА ЗАПРОСА

- Zwiększona siła zacisku do 400 kN
- Stalowy korpus
- Stosowane przy toczeniu, wierceniu, rozwiercaniu i frezowaniu nieregularnych kształtów
- Nadaje się do montowania na płytach mocujących
- Большая сила зажима, до 400 кН
- Стальной корпус
- Используются во время точения, сверления, развёртывания, фрезерования деталей неправильной формы
- Рекомендуется для работы вместе с планшайбой

- WYŚLIJ FAX:**
 ОТПРАВЬТЕ ФАКС:
-  +49 211 69505933
 -  +44 1733 394 675
 -  +48 85 743 24 26
 -  +39 0542 067523

Po wersję drukowalną tego formularza i więcej informacji, odwiedź naszą stronę www.bison-chuck.com

Чтобы получить более точную информацию и печатный вариант формуляра посетите наш сайт www.bison-chuck.com

